



Proace Verso
Proace Shuttle

L2 - SF

Korte
bodemverlaging



WHEELCHAIR ACCESSIBLE VEHICLES

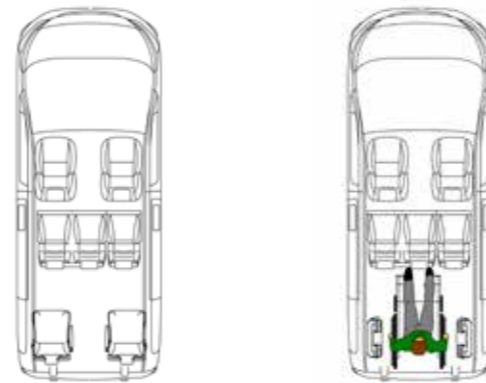
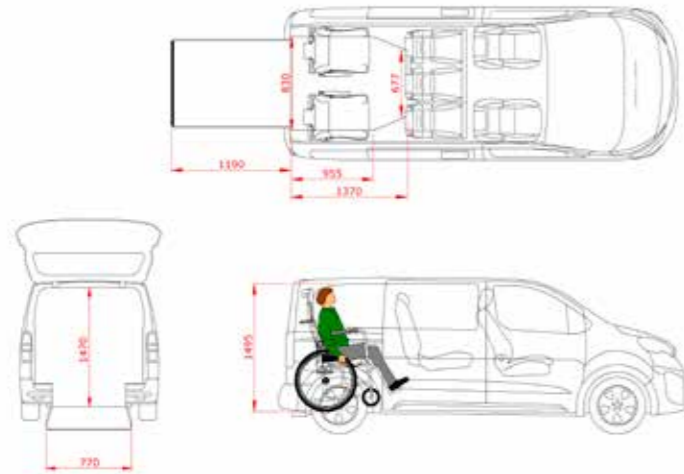

Proace Verso
Proace Shuttle

- Diepe en vlakke verlaagde bodem tot aan de tweede zitrij
- Ruime afmetingen voor de rolstoelpassagier, hierdoor een goed uitzicht rondom
- Originele bank/stoelen op de tweede zitrij
- Volledig geïsoleerde bodemverlaging bekleed met passende stof
- 4-puntsgordelbevestiging voor de rolstoel en 3-punts verstelbare veiligheidsgordel voor de rolstoelpassagier
- Neerklapbare oprijplaat die neergeklapte een vlakke bodem creëert. Handig voor bijvoorbeeld bagage
- Terugplaatsen middendeel achterbumper, waardoor het originele uiterlijk behouden blijft

Optioneel

- Eén of twee TriflexAIR draaistoelen op de derde zitrij
- Easypull (Lier en rolstoelbevestigingssysteem in één. Bedienbaar met een draadloze afstandsbediening)
- Bodyguard (Rug- en hoofdbeschermingssysteem)



Bezoek onze website
voor meer informatie
www.tripodmobility.com
of scan de QR code met de
camera op uw smartphone.



Alle afbeeldingen en specificaties zijn gebaseerd op de op het moment van publicatie aanwezige informatie. Ofschoon de afbeeldingen en publicaties correct worden verondersteld kan de juistheid niet worden gegarandeerd.

PREMIUM WAV VOOR FAMILIES EN PROFESSIONALS

Er zijn drie varianten beschikbaar:
de **Proace** (grijs kenteken), de **Proace Shuttle** (geel kenteken)
en de **Proace Verso** (geel kenteken)



Collseweg 10 • 5674 TR Nuenen • The Netherlands
T +31 40 283 64 42
E info@tripodmobility.com
www.tripodmobility.com

www.tripodmobility.com



TOYOTA

Proace Verso
Proace Shuttle

L2 - LF

Lange bodemverlaging

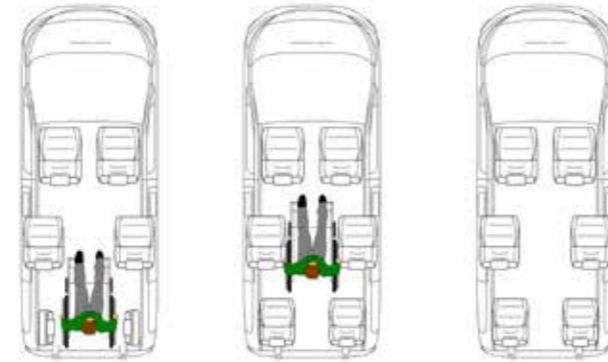
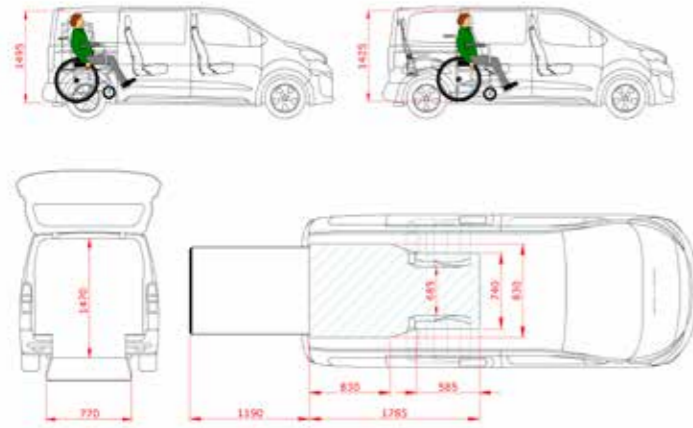

- Diepe en vlakke verlaagde bodem tot aan de eerste zitrij
- Ruime afmetingen voor de rolstoelpassagier, hierdoor een goed uitzicht rondom
- Volledig geïsoleerde bodemverlaging bekleed met passende stof
- 4-puntsgordelbevestiging voor de rolstoel en 3-punts verstelbare veiligheidsgordel voor de rolstoelpassagier
- Neerklapbare oprijplaat die neergeklapte een vlakke bodem creëert. Handig voor bijvoorbeeld bagage
- Terugplaatsen middendeel achterbumper, waardoor het originele uiterlijk behouden blijft

Optioneel

- Eén of twee vaste stoelen op de tweede zitrij
- Eén of twee TriflexAIR draaistoelen op de derde zitrij
- Easypull (Lier en rolstoelbevestigingssysteem in één. Bedienbaar met een draadloze afstandsbediening)
- Bodyguard (Rug- en hoofdbeschermingssysteem)



TOYOTA

Proace Verso
Proace Shuttle

L3 - SF

Korte bodemverlaging

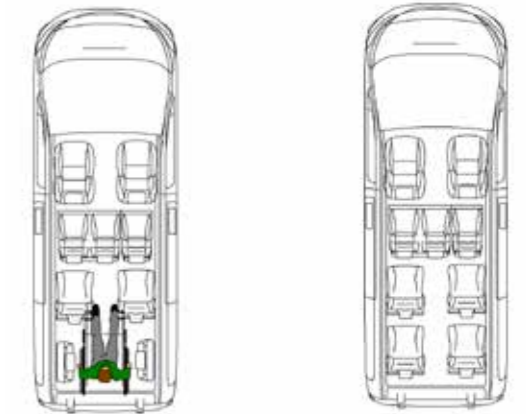
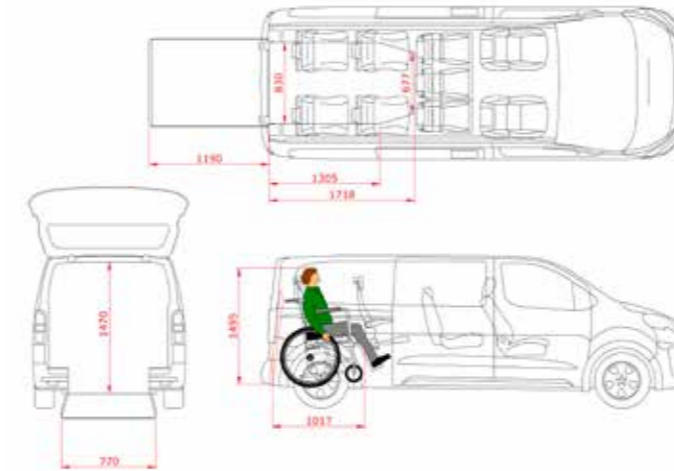

- Diepe en vlakke verlaagde bodem tot aan de tweede zitrij
- Ruime afmetingen voor de rolstoelpassagier, hierdoor een goed uitzicht rondom
- Originele bank/stoelen op de tweede zitrij
- Volledig geïsoleerde bodemverlaging bekleed met passende stof
- 4-puntsgordelbevestiging voor de rolstoel en 3-punts verstelbare veiligheidsgordel voor de rolstoelpassagier
- Neerklapbare oprijplaat die neergeklapte een vlakke bodem creëert. Handig voor bijvoorbeeld bagage
- Terugplaatsen middendeel achterbumper, waardoor het originele uiterlijk behouden blijft

Optioneel

- Eén of twee TriflexAIR draaistoelen op de derde zitrij
- Eén of twee TriflexAIR draaistoelen op de vierde zitrij
- Easypull (Lier en rolstoelbevestigingssysteem in één. Bedienbaar met een draadloze afstandsbediening)
- Bodyguard (Rug- en hoofdbeschermingssysteem)

